



Guia de instalação SAFECAR – Cofre blindado

BR177

Polo / Virtus / T-Cross – 200 TSI



Atenção! A instalação deve ser feita somente por profissionais autorizados.

Safecar Brasil Importação, Exportação e Participações Ltda.
Rua Eliseu de Oliveira, 40 – Cidade Monções – São Paulo – SP
Tel. (11) 5505-1548
www.safecar.biz



Importante!

- Ligar o carro para garantir que não exista nenhuma luz indicando defeito no painel.
- Caso tenha alguma luz de defeito acesa, informe ao cliente antes do início da instalação.
- Aguarde 15 minutos após desligamento do motor para iniciar o processo de instalação.
- Não desmonte qualquer peça do veículo que não apareça neste guia.

Safecar Brasil Importação, Exportação e Participações Ltda.
Rua Eliseu de Oliveira, 40 – Cidade Monções – São Paulo – SP
Tel. (11) 5505-1548
www.safecar.biz

Componentes do Cofre blindado

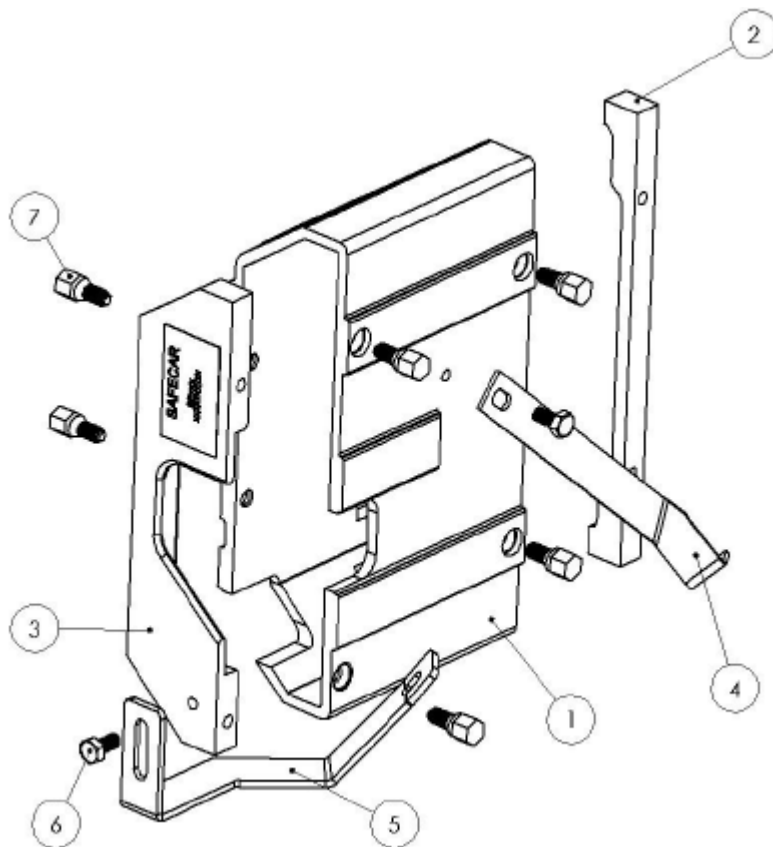

Número do item	Peça	Quantidade
1	Caixa do cofre	1
2	Tampa de fixação do módulo	1
3	Tampa do cofre	1
4	Suporte lateral	1
5	Suporte inferior	1
6	Parafuso M6 x 12	2
7	Parafuso especial rosca esquerda	6

Safecar Brasil Importação, Exportação e Participações Ltda.
Rua Eliseu de Oliveira, 40 – Cidade Monções – São Paulo – SP
Tel. (11) 5505-1548
www.safecar.biz

Instalação:

1. Antes de iniciar a instalação, ligue o carro e desligue o rádio.
2. Abra o capô do veículo e desconecte a bateria, desconectar primeiro o polo negativo (-), depois polo positivo (+).
Recomendamos que remova a bateria do compartimento, como uma medida de segurança para que não danifique nenhum componente elétrico do veículo.



3. Retire o módulo ECU do suporte original de plástico.



4. Remova o suporte original do ECU, soltando os dois parafusos.



Z



Safecar Brasil Importação, Exportação e Participações Ltda.
Rua Eliseu de Oliveira, 40 – Cidade Monções – São Paulo – SP
Tel. (11) 5505-1548
www.safecar.biz

5. Fixe os suportes nos mesmos pontos de fixação do suporte original, conforme a imagem.



Safecar Brasil Importação, Exportação e Participações Ltda.
Rua Eliseu de Oliveira, 40 – Cidade Monções – São Paulo – SP
Tel. (11) 5505-1548
www.safecar.biz

6. Desconecte com cuidado os conectores do ECU.



7. Passe os terminais do ECU por dentro da caixa do cofre, conforme a imagem.



Safecar Brasil Importação, Exportação e Participações Ltda.
Rua Eliseu de Oliveira, 40 – Cidade Monções – São Paulo – SP
Tel. (11) 5505-1548
www.safecar.biz

8. Conectar os conectores ao ECU, com cuidado.



9. Fixar a tampa de fixação, utilizando os parafusos especiais, porém **NÃO** remova a cabeça dos parafusos ainda.



Safecar Brasil Importação, Exportação e Participações Ltda.
Rua Eliseu de Oliveira, 40 – Cidade Monções – São Paulo – SP
Tel. (11) 5505-1548
www.safecar.biz

10. Fixar a tampa do cofre, utilizando os parafusos especiais, porém **NÃO** remova a cabeça dos parafusos ainda.





11. Conectar os terminais positivo (+) e negativo (-) da bateria.
12. **De partida** no veículo e ligue o rádio.
13. Ligue o veículo e verifique se alguma luz de defeito irá acender. Caso apareça algum sinal de defeito, **PARE** e tente desconectar e conectar o terminal do ECU.
14. Quando todos os problemas forem resolvidos, poderá dar continuidade a instalação, quebrando os parafusos especiais.

Obs 1. Para quebra-los basta continuar com o aperto até o rompimento.

Obs 2. Tire todas as cabeças que foram quebradas dos parafusos, afim de garantir que não fique caído no compartimento do motor.

Safecar Brasil Importação, Exportação e Participações Ltda.
Rua Eliseu de Oliveira, 40 – Cidade Monções – São Paulo – SP
Tel. (11) 5505-1548
www.safecar.biz

15. Fixar o cofre aos dois suportes, utilizando os parafusos M6.

OBS. Após fixar o cofre ao suporte, verificar se nenhum componente está em contato com o chicote do ECU.





16. Verificar a fixação de forma que nenhuma peça apresente vibração ou encoste em outras partes do veículo.
17. Ao final da instalação, cole o adesivo no para-brisa do veículo conforme a foto abaixo.

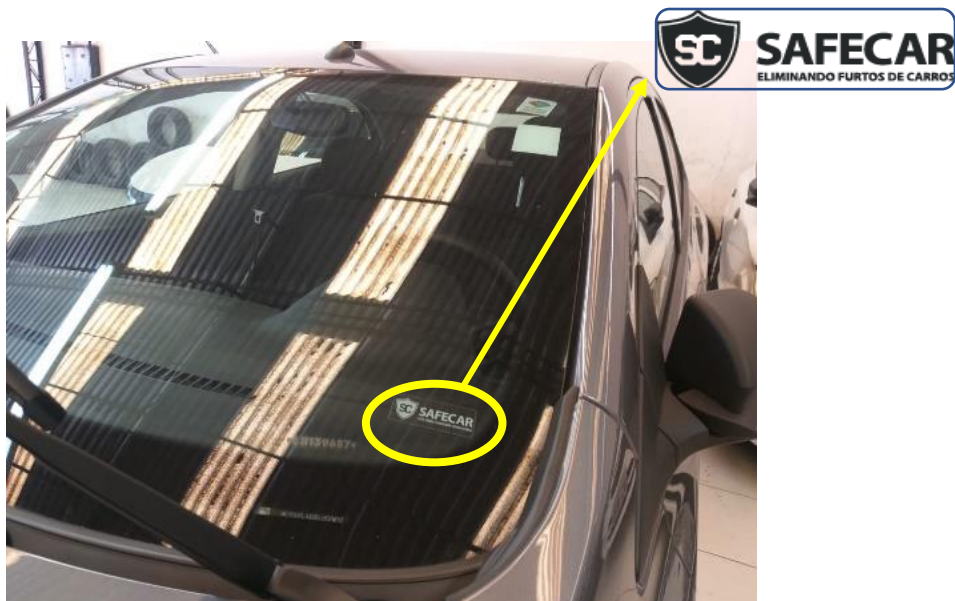

ATENÇÃO!

Esse produto, bem como seu manual de instalação, foram desenvolvidos por profissionais técnicos.

A SAFECAR não se responsabiliza por nenhum dano, seja físico ou financeiro, causado pelo uso incorreto do produto ou das instruções.

Em caso de dúvida ou comentário, entre em contato conosco!

tecnico@safecar.biz

Safecar Brasil Importação, Exportação e Participações Ltda.
Rua Eliseu de Oliveira, 40 – Cidade Monções – São Paulo – SP
Tel. (11) 5505-1548
www.safecar.biz