



Guia de instalação SAFECAR – Cofre blindado
BR229



**Atenção! A instalação deve ser feita somente por
profissionais autorizados.**

Safecar Brasil Importação, Exportação e Participações Ltda.
Rua Eliseu de Oliveira, 40 – Cidade Monções – São Paulo – SP
Tel. (11) 5505-1548
www.safecar.biz

Manual BR229– 06/06/2022



Importante!

- Ligar o carro para garantir que não exista nenhuma luz indicando defeito no painel.
- Caso tenha alguma luz de defeito acesa, informe o cliente antes do início da instalação.
- Aguarde 15 minutos após o desligamento do motor para iniciar o processo de instalação.
- Não desmonte qualquer peça do veículo que não apareça neste guia.

Componentes do Cofre blindado

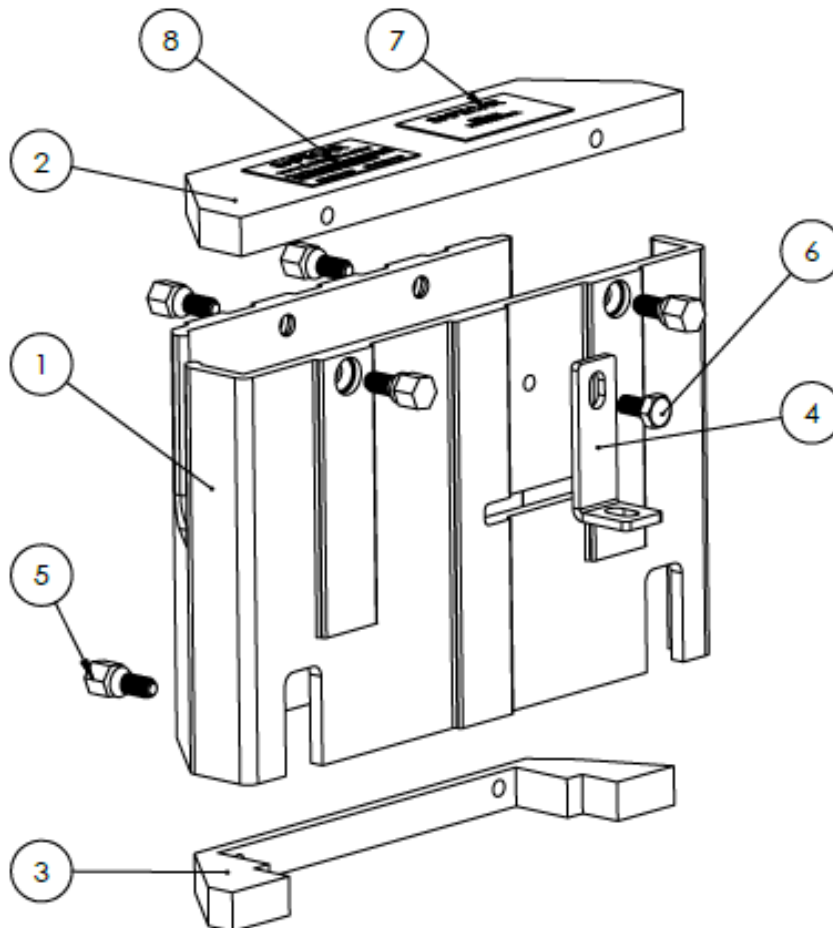

Número do item	Peça	Quantidade
1	Caixa do cofre	1
2	Tampa do cofre	1
3	Tampa de fixação do cofre	1
4	Suporte	1
5	Parafuso especial grande	6
6	Parafuso M6 x 12	1

Instalação:

1. Abra o capô do veículo e desconecte a bateria, remover primeiro o polo negativo (-), depois o polo positivo (+).



2. Soltar as porcas do suporte, retirar o suporte e em seguida retirar a bateria



3. Solte os parafusos de fixação do suporte do módulo.

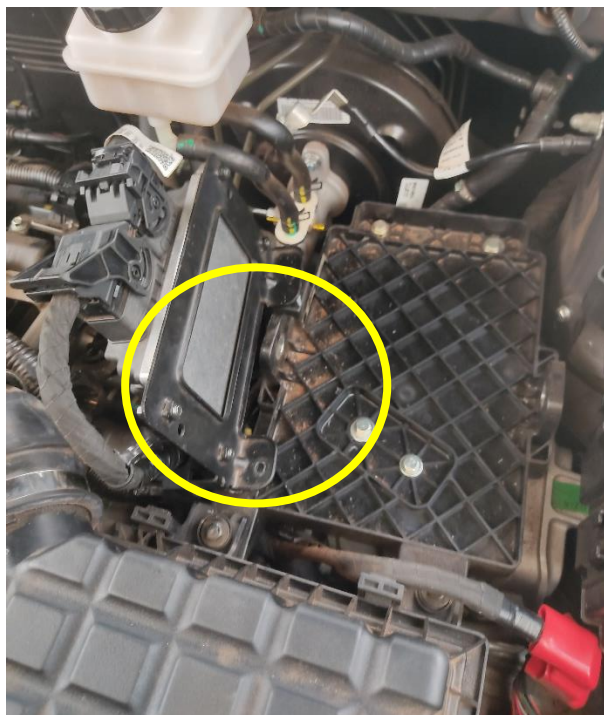
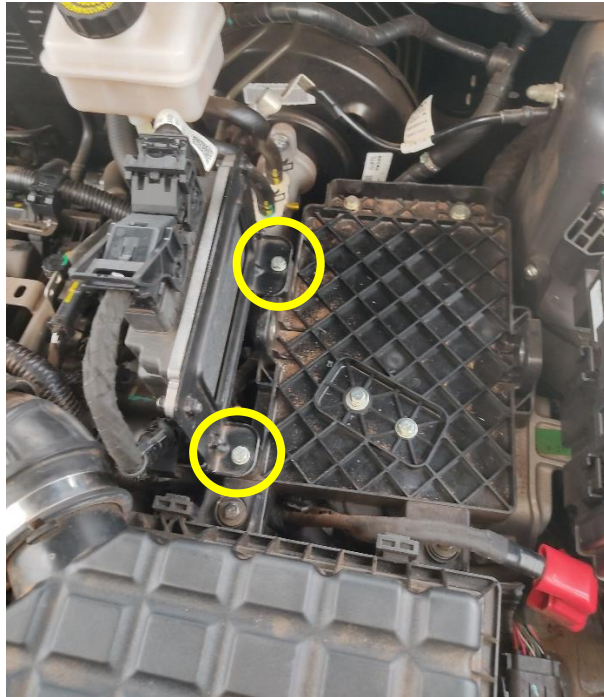

4. Soltar os chicotes indicados.

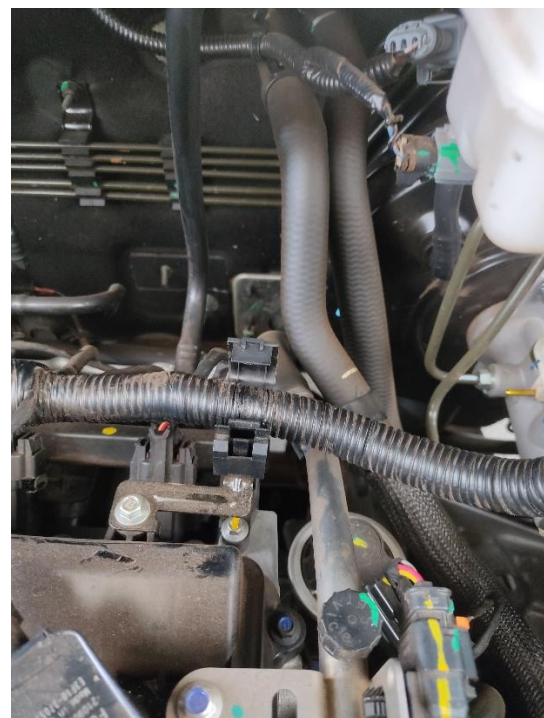
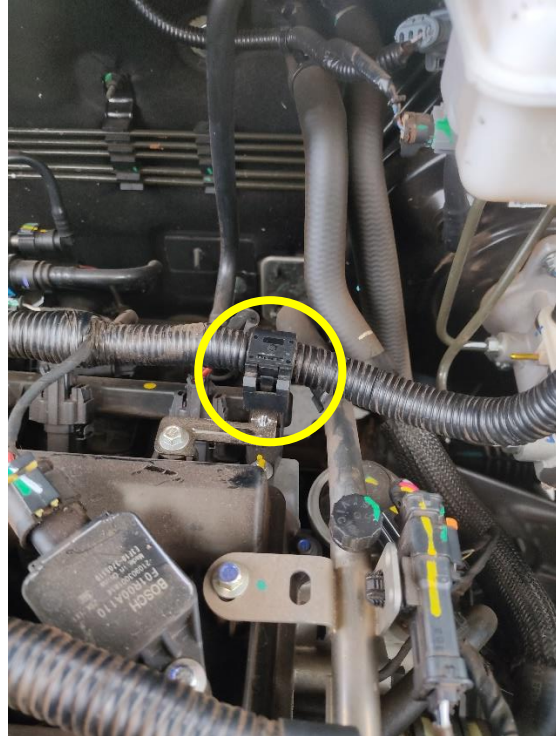
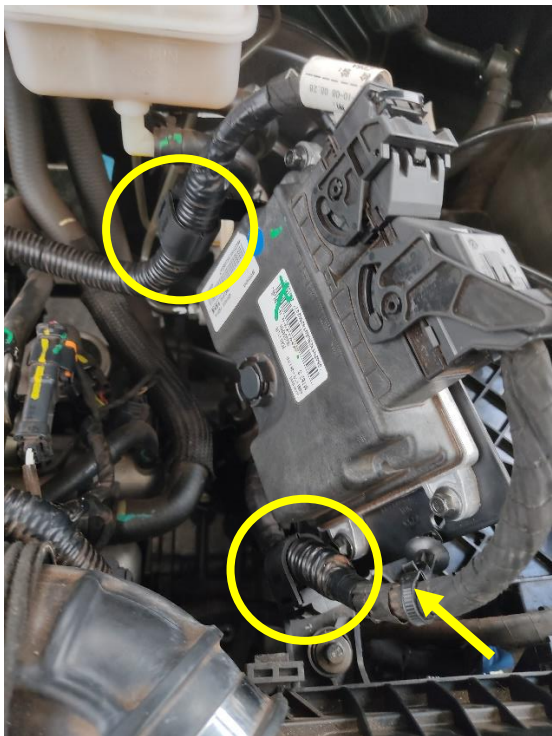

5. Desconectar as tomadas do módulo a passar pode dentro do cofre conforme a imagem.

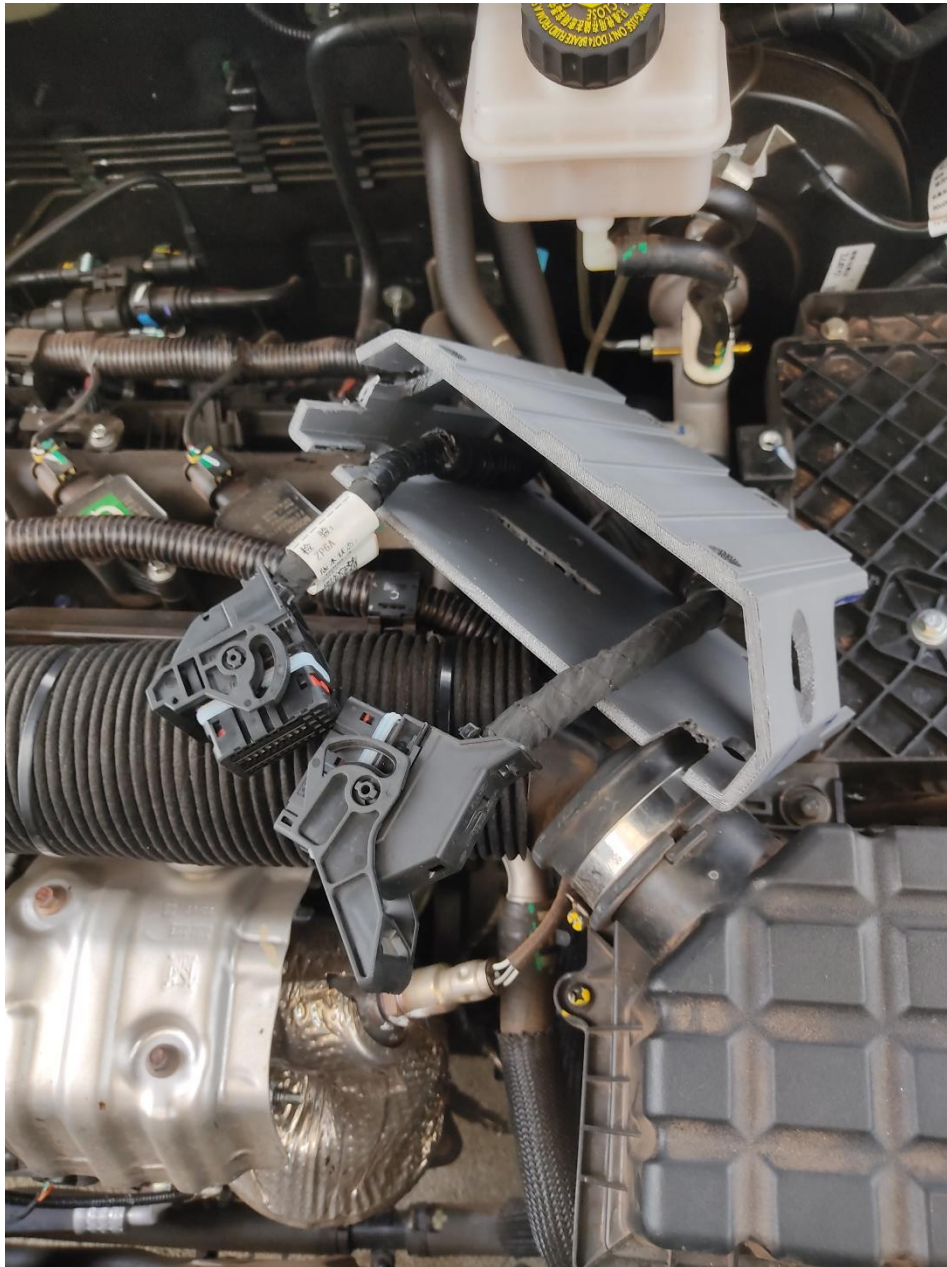

6. Reconectar o módulo.

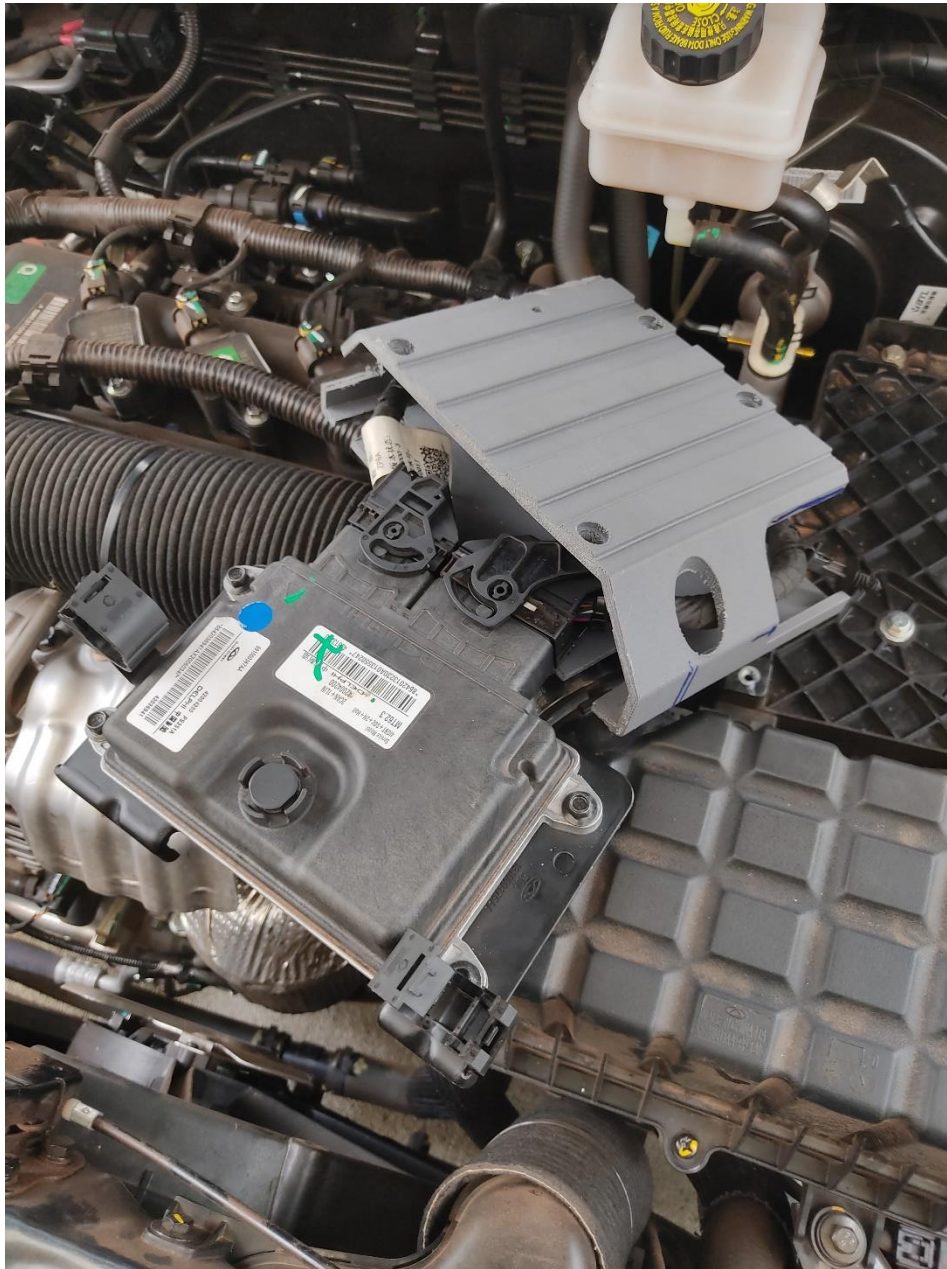

7. Inserir a tampa de fixação utilizando o parafuso especial, conforme imagem, porém **NÃO** remover a cabeça do parafuso.



8. Inserir a tampa do cofre utilizando o parafuso especial, porém **NÃO** remover a cabeça do parafuso.



9. Fixar o módulo na posição original.



10. Inserir a bateria no lugar.



11. Inserir o suporte do kit junto ao suporte de fixação da bateria utilizando a porca, conforme a imagem.



12. Conectar os terminais positivo (+) e negativo (-) da bateria.
13. Ligue o veículo e veja se aparece alguma luz de defeito no painel. Caso apareça algum sinal de defeito **PARE**, e tente desconectar e reconectar os conectores do ECU.
14. Quando todos os problemas forem resolvidos, pode prosseguir com a instalação, quebrando os parafusos especiais.

Obs 1. Para quebrá-los basta continuar com o aperto até o rompimento.
Obs 2. Tire todas as cabeças que foram quebradas dos parafusos, garanta que não fique nada no compartimento do motor.
Obs 3. Cuide para que nada seja perdido e não existam peças vibrando ou encostando em outras partes do veículo.
15. Verificar se existe peças vibrando ou encostando em outras partes do veículo.





16. Após a instalação e conferência do funcionamento do veículo, colar adesivo de identificação SAFECAR, próximo ao número de chassi gravado no para-brisa do veículo e/ou dos vidros laterais dianteiros, conforme imagem.



ATENÇÃO!

Esse produto, bem como seu manual de instalação, foram desenvolvidos por profissionais técnicos.

A SAFECAR não se responsabiliza por nenhum dano, seja físico ou financeiro, causado pelo uso incorreto do produto ou das instruções.

Em caso de dúvida ou comentário, entre em contato conosco!

tecnico@safecar.biz